

Überlegene Kompetenz im Kantenanleimen

SPRINT



PRODUKTIVITÄT UND PRÄZISION



Unsere Leidenschaft gilt der Perfektion der Plattenbearbeitung

Unsere Ingenieure gehören zu den besten der Welt. Ihr visionäres Denken und außergewöhnliches Können sorgt dafür, dass unsere Maschinen heute zu den leistungstärksten, flexibelsten und sichersten der Welt gehören. Die Kunden schätzen an uns, dass wir hervorragende Produkte schnell und qualitativ hochwertig zu einem marktgerechten Preis entwickeln und fertigen können. Integrative, miteinander vernetzte Lösungen bestimmen weltweit die Produktion in der Holz- und Plattenverarbeitung.

HOLZ-HER bietet deshalb ein aufeinander abgestimmtes Programm und entwickelt grundsätzlich eine komplette Produktreihe, von der Einstiegsmaschine bis zum alle Leistungsbereiche umfassenden Topmodell. Parallel zu neuen Produkten werden alle Service-Aktivitäten und die Produktschulungen konzipiert. Somit wird dem Kunden zur Markteinführung nicht nur eine neue Maschine, sondern immer ein komplettes Leistungspaket angeboten. Dabei stehen praxisbezogene Lösungen und hoher Kundennutzen im Vordergrund.

Das können Sie von uns erwarten

- Wir wollen unsere Kunden und Partner optimal verstehen und mit innovativen Produkten und Serviceleistungen ihren Erfolg optimieren und vergrößern.
- Der enge Kontakt zu unseren Händlern, aber auch zu den Endkunden, den Schreincrn, Innenausbauern und Industriebetrieben, ist eine besondere Stärke von HOLZ-HER.
- Überdurchschnittliche Leistungen in allen Bereichen zu erbringen, Zukunftsdenken, Kontinuität und Konsequenz in der Entwicklung und Konstruktion, Perfektion in der Produktion sowie intensive Beratung im Vertrieb und Service haben bei HOLZ-HER höchsten Stellenwert.
- Trends zu erkennen und möglichst vorwegzunehmen sind Schlüsselqualifikationen starker Unternehmen wie HOLZ-HER. Um dem gerecht zu werden, muss die Qualifikation jedes Einzelnen up to date sein. Deshalb ist die qualifizierte Ausbildung junger Menschen bei HOLZ-HER ein zentrales Thema.



Die WEINIG Gruppe – Maschinen und Anlagen für die Bearbeitung von Massivholz und Holzwerkstoffen

Innovative Spitzentechnologie, umfassende Dienstleistungen und Systemlösungen bis zur schlüsselfertigen Produktionsanlage: Die WEINIG Gruppe ist Ihr Partner, wenn es um profitable Bearbeitung von Massivholz und Holzwerkstoffen geht. WEINIG Qualität und Wirtschaftlichkeit geben Ihnen den entscheidenden Vorsprung im weltweiten Wettbewerb, ob Handwerk oder Industrie.



Die Zukunft des Kantenanleimens

Konzipiert für höchste Anforderungen hinsichtlich Qualität und Flexibilität. Hierfür stehen Ihnen verschiedene Kompaktmodelle für die Komplettbearbeitung moderner Kanten- und Plattenwerkstoffe zur Verfügung. Über Programmwahl lassen sich die Maschinen ohne Öffnen der Haube umrüsten und sind sofort produktionsbereit. Die HOLZ-HER SPRINT-Baureihe setzt höchste Maßstäbe und ist der professionelle Standard für kompromissloses Kantenanleimen.

- Höchste Präzision und Betriebssicherheit auf Jahre durch verwindungssteifen, geschweißten Maschinenständer.
- Ergonomische Bedienung durch dreh- und schwenkbares Bedienpult. Umfangreicher Programmspeicher mit kompletter Erfassung aller Betriebsdaten sowie Servicemeldungen im Klartext.
- Vollautomatische Bedienung der Bearbeitungsaggregate per Knopfdruck über NC-Servoachsen.
- Alle fünf SPRINT-Modelle (SPRINT 1327 classic, SPRINT 1327 massiv, SPRINT 1329 massiv, SPRINT 1329 grooving, SPRINT 1329 premium) sind serienmäßig mit dem Glu Jet Klebersystem ausgestattet und sorgen für hauchdünne Klebefugen, die sich ohne Weiteres mit den industriellen Laserkanten messen können.

**Kantenwechsel auf Knopfdruck –
ohne Öffnen der Haube**



Alle Abbildungen können
Ausstattungsoptionen enthalten.

Einfaches Handling – hohe Flexibilität

■ Langes, motorisches Einlauflineal

Für die optimale Zuführung langer Werkstücke. Über das motorische Einlauflineal lässt sich die Fügstärke per Knopfdruck automatisch einstellen (Option) (Bild 1).

■ 6-fach-Kantenzuführung

Neu mit sensorischer Restlängenerkennung und automatischer Umstellung auf einen alternativen Kantenkanal. Inklusive Zusatzschacht für die Zuführung von Streifenwaren (Option) (Bild 2).

■ Radiusziehklinge

Für die perfekte Glättung von Radien oder Fasen an Kunststoffkanten. Mit vier NC-Servoachsen für die exakte Einstellung der Werkzeugtiefe beim Einsatz von Hochglanzplatten mit Schutzfolien (Option) (Bild 3).

■ Nestingpaket

Für Topfbandbohrungen oder trapezförmige Werkstücke (Option) (Bild 4).

■ Transportkettenschmierung

Intelligente automatische Transportkettenschmierung. Sensorisch gesteuerte Einheit, welche belastungsabhängig die Schmierung entsprechend dosiert (Option).



 ECOMODE

Das intelligente Energiemanagement für HOLZ-HER Kantenanleimmaschinen.

SYNCHRO

Für kurze Werkstückabstände und optimierte Kantenüberstände.

Edge Control Touch

Die HOLZ-HER Steuerung Edge Control Touch ist extrem leistungsfähig und Vorbild für eine einfache Bedienung. Ergonomisch, einfach und einheitlich im Tablet-Design.

Display

- 18,5"-Touchscreen im 16:9-Format.
- Brilliante graphische Darstellung der Bearbeitungsprozesse.
- Einfache Bedienung – dreh- und schwenkbares Bedienpult in Augenhöhe.

Bedienung

- Elektronisch gesteuerte Rüstvorgänge mit 100 Prozent Wiederholgenauigkeit.
- Übersichtliche und komplette Erfassung aller Betriebsdaten: Gesamtlaufmeter, Gesamtstückzahl, Gesamtstunden mit Resetfunktion.
- Individuelle Benutzerverwaltung mit Passwortschutz und Einzelberechtigung.

Ausstattung/Service

- Netzwerkanbindung.
- Onlinewartung, schneller Datenaustausch mit dem HOLZ-HER Service.
- Barcode-Schnittstelle für automatischen Programmaufruf.
- Externer USB-Anschluss für Datensicherung bzw. Systemupdate.
- Anbindung an HOLZ-HER Prozessdatenerfassung zum direkten Auslesen von Betriebsdaten (Option).



Edge Control Touch –
zukunftssicher durch hohe Standards.

Adaptivpaket

Über die optimierte und automatische Ansteuerung der umfangreichen Druckeinstellungen mit Plausibilitätskontrollen realisiert HOLZ-HER eine automatische, bedarfsangepasste Steuerung der Klebermenge. Darüber hinaus gibt es ein adaptives Kappmesser, das je nach Kantenstärke automatisch den Druck anpasst.

Als Ergänzung erhalten Sie ein adaptives Druckwerk, das die Drücke der einzelnen Andruckwalzen je nach Anwendung optimal für ein perfektes Ergebnis einstellt. Einstellungsfehler und Ausschussquoten senken Sie hiermit auf ein Minimum (Option).

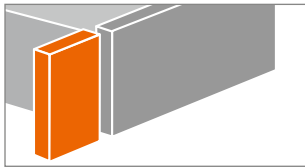

Adaptives Kappmesser

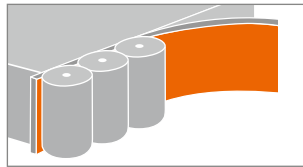

Adaptives Druckwerk

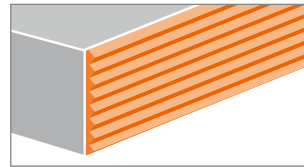

Automatische Klebermengensteuerung

Hocheffiziente Fertigung durch HOLZ-HER Maschinenverbund Programmieren – Sägen – Kantenanleimen – CNC-Bearbeitung

CabinetControl (1)

- Korpusmöbel per Mausklick.
- Automatische Erzeugung der Zuschnittlisten und CNC-Programme.

Perfekter Datenfluss (4)

- Programminformationen auch über Data-Matrix-Barcode.

Rationelles und präzises Sägen (2)

- Perfekte Schnittergebnisse.
- Ausgereifte Optimierungssoftware.
- Optimaler Sägezyklus.

Effektive CNC-Performance (5)

- Automatischer Programmaufruf aus Barcode.
- Variable Programmierung über CAMPUS-Software.
- Perfekte Fräsergebnisse.

Intelligentes Kantenanleimen (3)

- Programmauswahl per Knopfdruck.
- Alternativ vollautomatisch über Barcode.



Glu Jet – Nullfuge mit Dünnschichttechnologie

Die klaren Vorteile der Hybrid Technologie in Verbindung mit der neuen HOLZ-HER Dünnschichttechnologie machen das Klebersystem zum Allrounder für das Handwerk und den industriellen Nutzer. Die optische Nullfuge mit PUR-Kleber – und somit im Nassbereich einsetzbar – wird für HOLZ-HER Kunden selbstverständlich.

Hauchdünne Klebefugen, die sich ohne Weiteres mit den industriellen Laserkanten messen können, sind mit dem HOLZ-HER Glu Jet System problemlos und mit konkurrenzloser Flexibilität realisierbar.

Überlegen in der Optik bei jedem Material – angefangen von der modernen Hochglanzkante bis hin zu starken Kantenquerschnitten im Massivholzbereich, bleibt HOLZ-HER in seiner Vielfalt unerreicht. Setzen Sie heute Maßstäbe für den Trend von morgen.

Kleberwechsel und Reinigung jeweils in nur 3 Minuten



Heizzeit
3 Minuten



Kleberwechsel*
3 Minuten

* auf PUR-Kleber, auf EVA-Kleber und Farbwechsel



Reinigung
3 Minuten

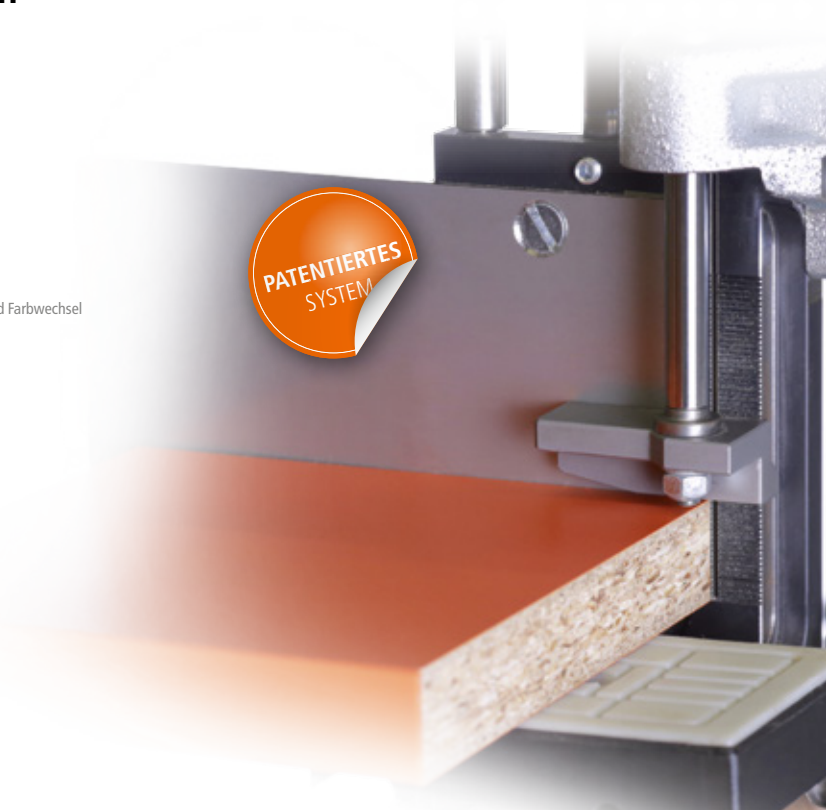

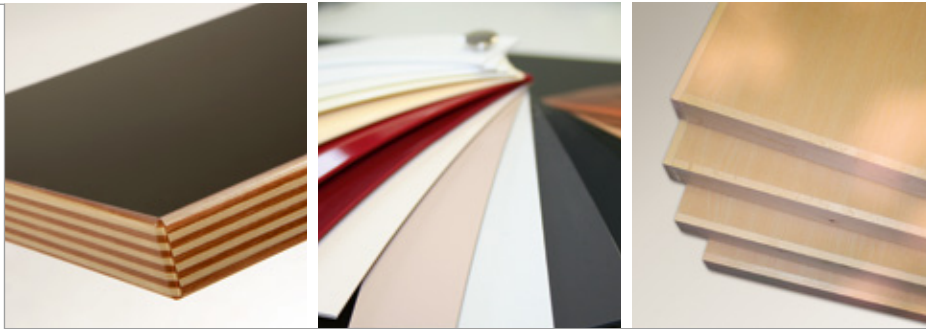

PUR-Kleber als Standard für den professionellen Schreiner

Industrietechnologie für das Handwerk – mit dem HOLZ-HER Glu Jet System können Sie PUR-Kleber immer serienmäßig verarbeiten; so einfach wie EVA-Kleber. Starke Argumente für Sie und Ihre Kunden:

- Kein zusätzliches Leimbecken.
- Kein teurer Stickstoffbehälter.
- Extrem lange Haltbarkeit durch hochfeste Verbindung.
- Hitze- und wasserbeständig, dadurch qualitative Vorteile in allen Möbelbereichen.



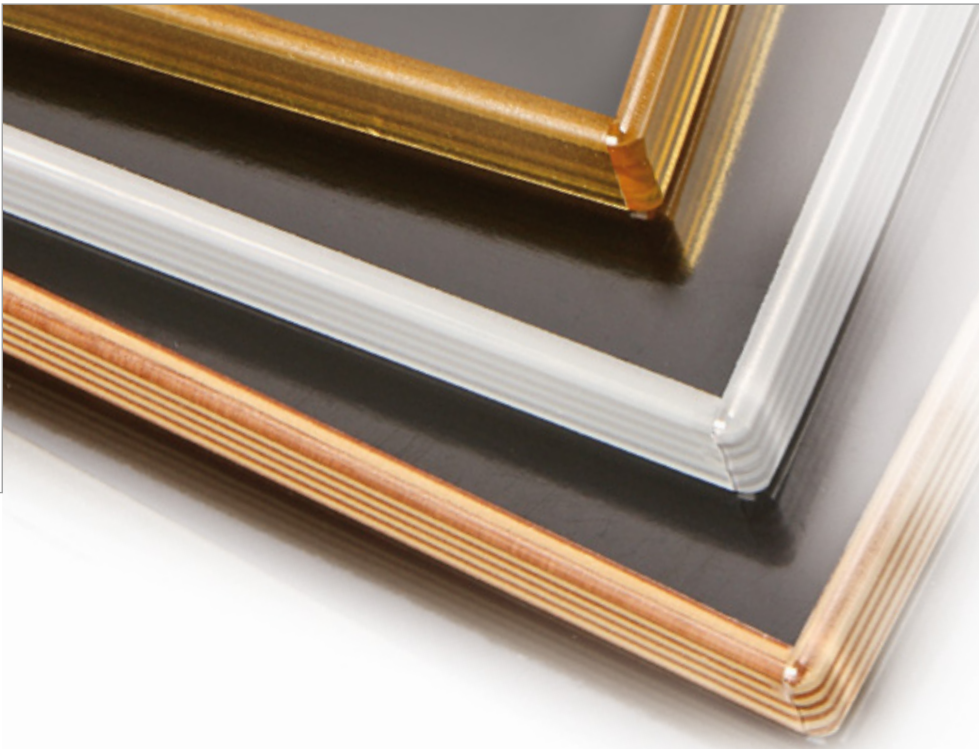

Perfektes Aufbringen unterschiedlicher Kantenmaterialien.

Starke Leistung, hohe Automatisierung

Moderne und solide Bearbeitungsaggregate, kontinuierlich weiterentwickelt auf Basis unserer 50-jährigen Erfahrung im Kantenanleimen, sorgen für die hochwertige Bearbeitung Ihrer Kanten und garantieren höchste Produktqualität am fertigen Möbel. Diamantbestückte Frästechnologie auf höchstem Niveau, abgestimmt auf lange Standzeiten und wiederholgenaue Fräsergebnisse.



**Saubere Verklebung und
Nachbearbeitung von
Hochglanzkanten**



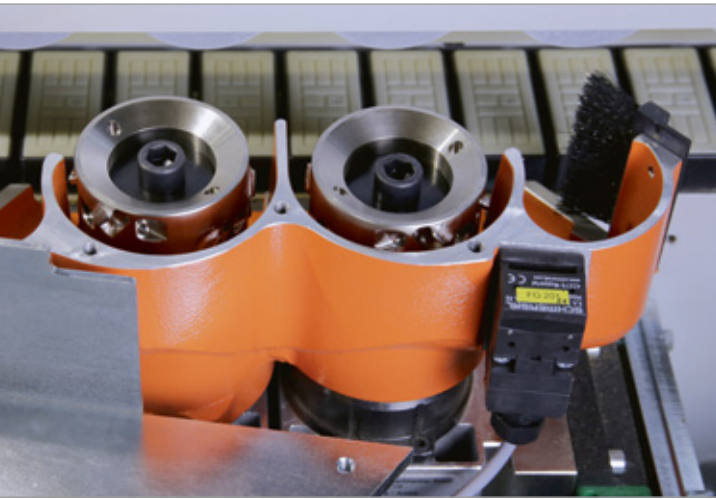

Fügefräsen

Geschnittene Kanten haben oft kleine Ausrisse in der Deckschicht. Das Fügefräsaggregat sorgt für perfekte Klebeflächen und bereitet die Platten auf das Anleimen vor. Ausgestattet mit den patentierten Air-Stream-Fügewerkzeugen.

Inklusive Höhenverstellung für die optimale Schneidenausnutzung.

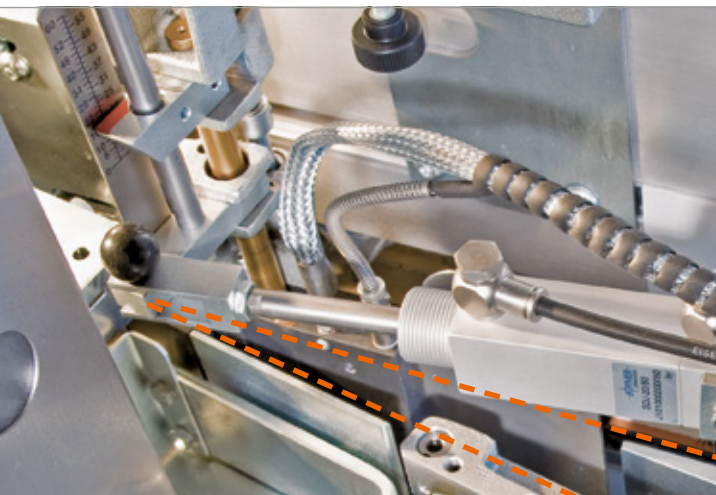
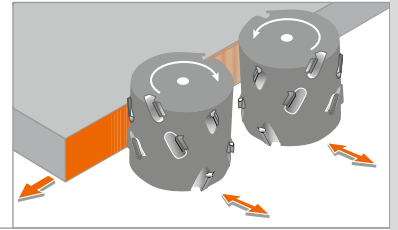

Kantenzuführung SYNCHRO

Die neuen Kantenmagazine mit SYNCHRO-Antrieb. Das neue Magazin garantiert durch die synchrone Anpassung an die Vorschubgeschwindigkeit kurze Werkstückabstände und optimiert zugleich die Kantenüberstände.

Kleiner Einlaufwinkel aufgrund des Düsenkonzepts – problemlose Zuführung von Massivholzkanten bis 15 mm.

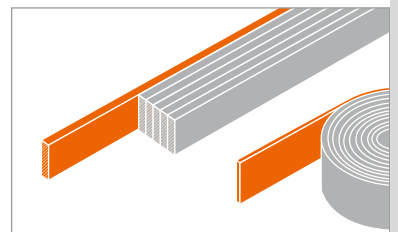

Druckwerk motorisch

Synchron angetriebenes Druckwerk mit automatischer Anpassung an die Vorschubgeschwindigkeit mit NC-Servoachse zur motorischen Verstellung an die jeweilige Kantenstärke (Option).

Gerade und konische Druckwalzen für eine perfekte Klebefuge.

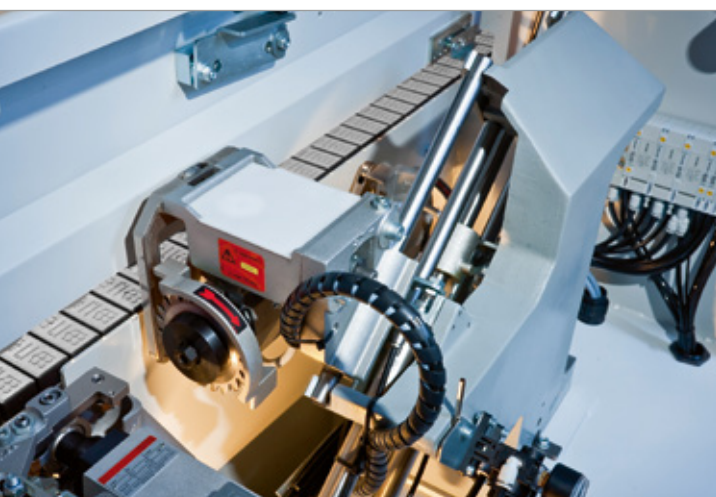
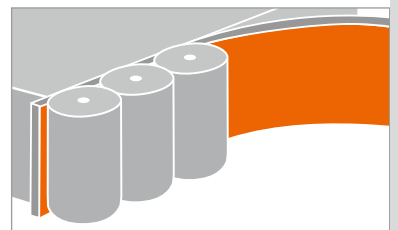

Kappaggregat pneumatisch

Zum Gerade- oder Fasekappen bei Dünnkanten; serienmäßig pneumatisch schwenkbar auf 10 Grad. Hochwertige Ausführung mit stabilem Gussständer.

Sägemotoren jeweils auf zwei Führungen für ein präzises Abkappen der Kantenüberstände.

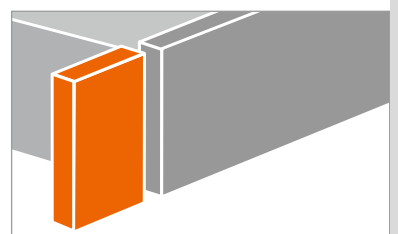

Überzeugendes Fräsergebnis bis 15 mm Kantenstärke



Bündigfräsaggregat

Leistungsstarkes Fräsaggregat bis 15 mm Kantenstärke. Zwei NC-Servoachsen für Fräsbearbeitungen mit und ohne Kantenüberstand (Option).

15 mm Kantenstärke serienmäßig auf der SPRINT 1327 massiv und 1329 massiv.

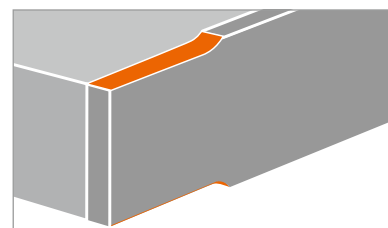



Fräsaggregat pneumatisch

Multifunktionsfräsaggregat zum Bündigfräsen bis 8 mm Kantenstärke, Radien bis 3 mm, schwenkbar 0 – 15 Grad. Inklusive Diamantwerkzeuge.

Weitere Ausstattung:

- Integrierte Späneführung im Werkzeug
- ProLock-System
- Motorische Variante (Option)

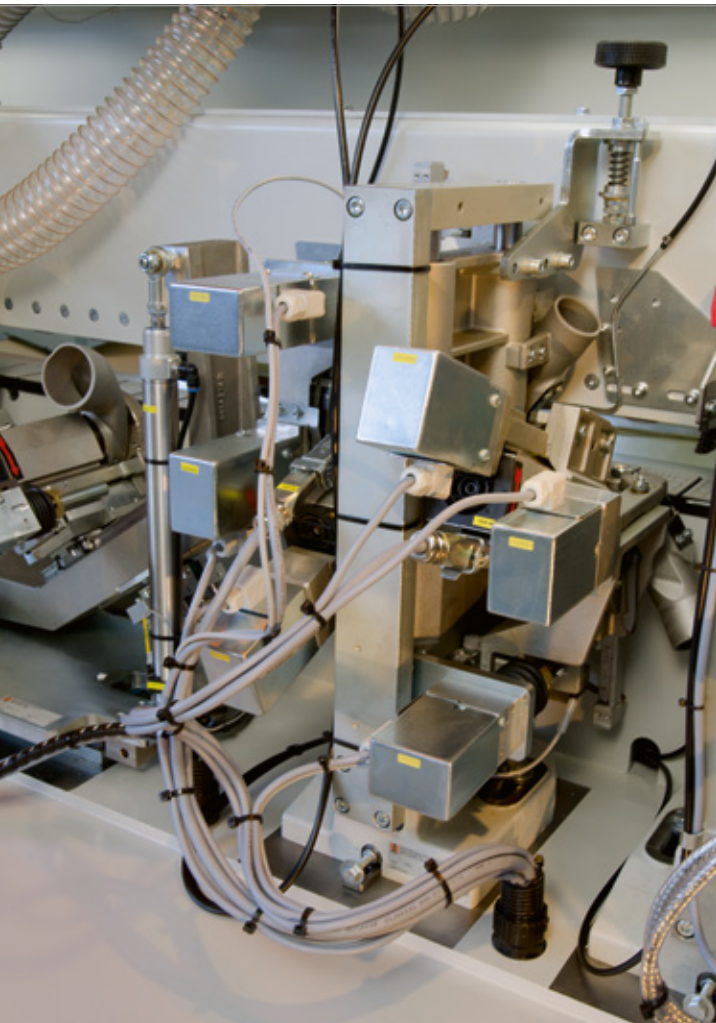
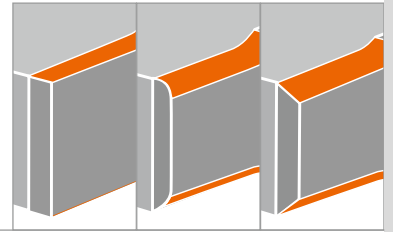

Multifunktionsfräsaggregat 4 NC-Servoachsen

Zum Bündig-, Radius- oder Fasefräsen inklusive festbestücktem Diamantwerkzeug mit patentiertem Air Stream System. Optional auch vollautomatisch gesteuert mit sechs NC-Servoachsen.

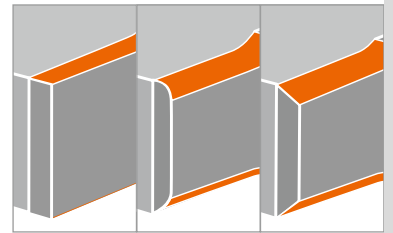

Multifunktionsfrästechnik auf höchstem Niveau

Nahe der Fuge kopieren und mit Multifunktionswerkzeugen vollautomatisch verfahren – perfekt kombiniert mit HOLZ-HER Frästechnik.

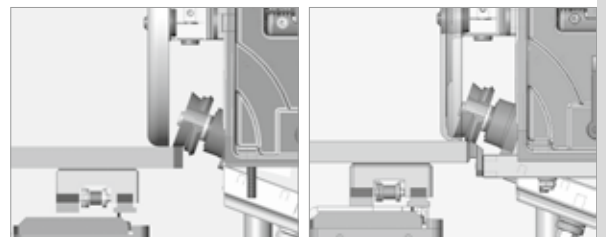

Kopierfräsaggregat

Aggregat zum Kopieren der vertikalen, stirnseitigen Kanten, verschiedene Kantenprofile möglich – auch Post-formingprofile. Integrierte Späneabführung. Mit diamantbestückten Werkzeugen für eine lange Lebensdauer der Werkzeuge.

Arbeitshöhe 60 mm.

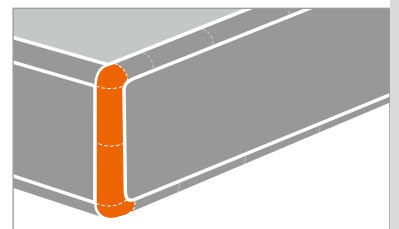

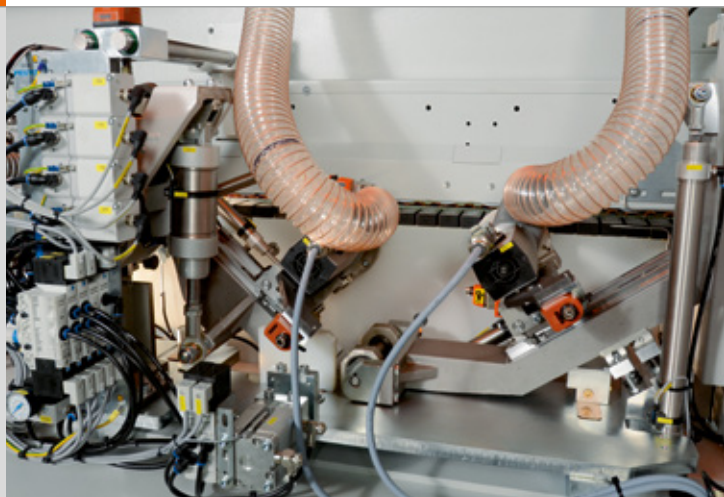

Formfräsaggregat

Formfräsaggregat zum Eckkopieren. Bearbeitung mit zwei Fräsmotoren für vielfältige Postformingprofile. Inklusive zwei diamantbestückten Fräsern mit CM-Technologie und ProLock-Schnellwechselfutter. Maximale Werkstückdicke 60 mm.

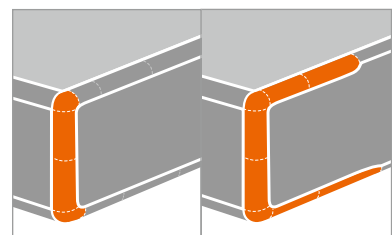

Formfräsaggregat 4 NC-Servoachsen

Formfräsaggregat zum Eckkopieren. Bearbeitung mit zwei Fräsmotoren für vielfältige Postformingprofile. Serienmäßig mit vier NC-Servoachsen sowie zwei Diamantfräsern mit CM-Technologie und ProLock-Schnellwechselfutter. Maximale Werkstückdicke 60 mm.

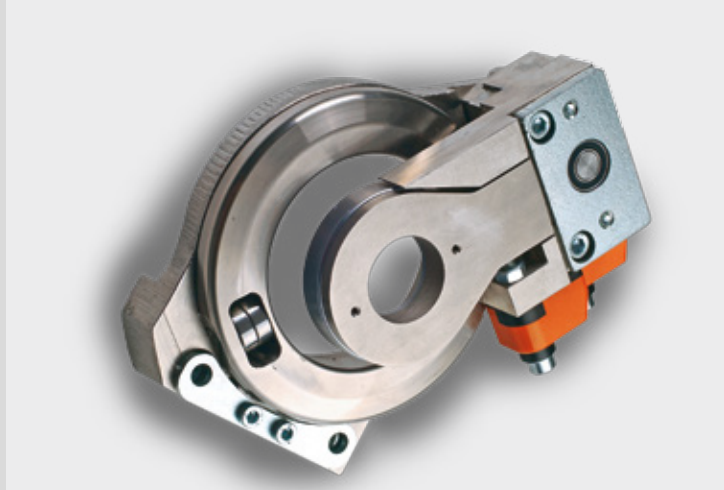
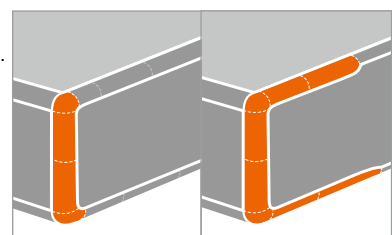

■ Pendeltaster

Automatischer Pendeltaster kopiert stirnseitig ohne Materialüberstand und lässt für die Längskante den optimalen Kantenüberstand für die nachfolgende Bearbeitung mit der Radiuszieh Klinge.

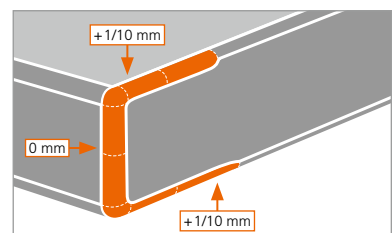

Nutaggregat

Serienmäßig mit zwei NC-Servoachsen für Nuttiefenverstellung sowie Nutposition über das Bedienpult. Schwenkbar 0–90 Grad inklusive Rastbohrungen in 11,25-Grad-Teilung. Inklusive Eintauchsteuerung. Optimale Späneerfassung durch Blasdüse und Nachabsaughaube. Inklusive Nutfräsen 4,2 mm.

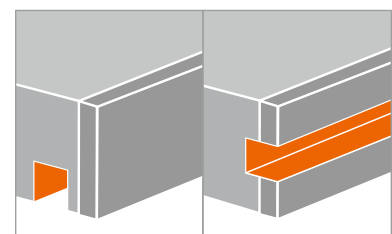

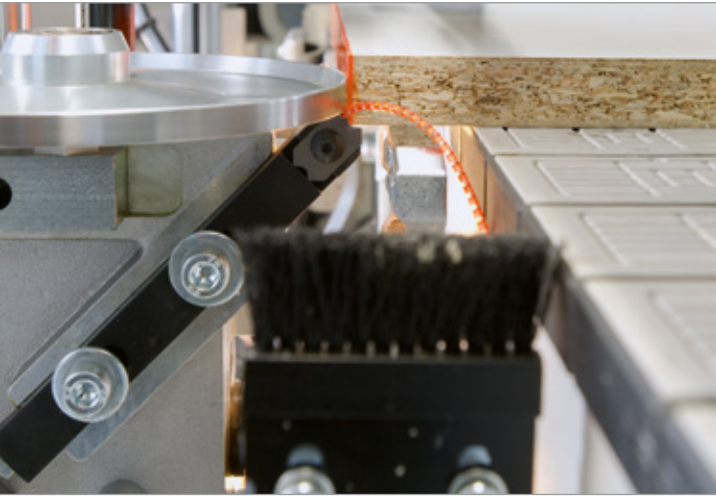

Ziehklingenaggregat

Für die perfekte Glättung von Radien oder Fasen an Kunststoffkanten.

Auch als Hochglanzpaket mit vier NC-Servoachsen erhältlich (Option).

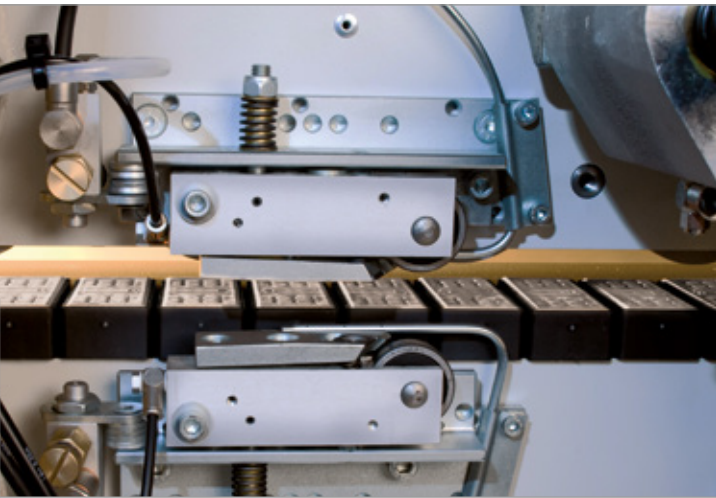
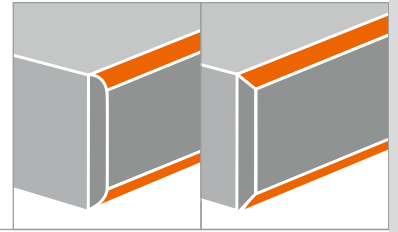

Flächenziehklinge

Saubere Nachbearbeitung der Fläche. Einsatzgesteuert mit zwei HW-Wendemessern, manuelle Nachbearbeitung entfällt. Serienmäßig aufgebaut.

Auch mit Vor- und Nachtastung (Option).

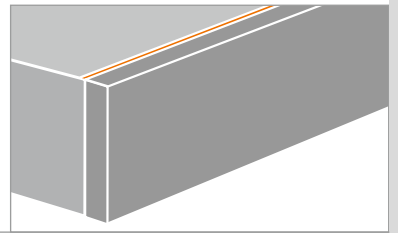

Schwabbelaggregate

Polieren, bis es glänzt; für die komplette Nachbearbeitung. Serienmäßig aufgebaut.

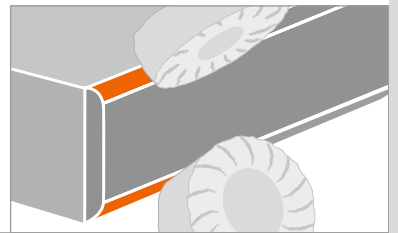





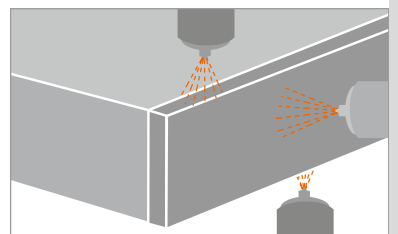



Sprüheinrichtungen

Trenn- und Reinigungsmittelsprühgeräte für den Ein- und Auslaufbereich. Antistatik-, Kühl- und Gleitmittel – elektronisch gesteuert über Spezialdüsen – für ein perfektes Kantenfinish.



Die SPRINT-Baureihe in der Übersicht

Maschine	SPRINT 1327 classic	SPRINT 1327 massiv	SPRINT 1329 massiv	SPRINT 1329 grooving	SPRINT 1329 premium
Steuerung	PPC 319 mit Touchscreen	PPC 319 mit Touchscreen	PPC 319 mit Touchscreen	PPC 319 mit Touchscreen	PPC 319 mit Touchscreen
Brücke	Motorisch	Motorisch	Motorisch	Motorisch	Motorisch
Magazin	SYNCHR 	SYNCHR 	SYNCHR 	SYNCHR 	SYNCHR 
	6-fach-Magazin	6-fach-Magazin	6-fach-Magazin	6-fach-Magazin	6-fach-Magazin
Streifenmagazin	40 mm	150 mm	150 mm	40 mm	40 mm
	150 mm			150 mm	150 mm
Fügen	60 mm	60 mm	60 mm	60 mm	60 mm
Kleberauftrag	Glu Jet (Dünnschichttechnik)	Glu Jet (Dünnschichttechnik)	Glu Jet (Dünnschichttechnik)	Glu Jet (Dünnschichttechnik)	Glu Jet (Dünnschichttechnik)
	Glu Jet automatic	Glu Jet automatic	Glu Jet automatic	Glu Jet automatic	Glu Jet automatic
	Motorische Düse	Motorische Düse	Motorische Düse	Motorische Düse	Motorische Düse
Druckwerk	3 Rollen pneumatisch	3 Rollen pneumatisch	3 Rollen pneumatisch	3 Rollen pneumatisch	3 Rollen pneumatisch
	Motorisch	Motorisch	Motorisch	Motorisch	Motorisch
Kappen	Zweimotorig	Zweimotorig	Zweimotorig	Zweimotorig	Zweimotorig
Fräsen 1	Multifunkt. 8 mm	Bündig 15 mm	Bündig 15 mm	Multifunkt. 8 mm	Bündig 8 mm
	+ MOT-Varianten	+ MOT-Varianten	+ MOT-Varianten	+ MOT-Varianten	+ MOT-Varianten
Fräsen 2	x	Multifunkt. 8 mm	Multifunkt. 8 mm	x	x
		+ MOT-Varianten	+ MOT-Varianten		
Eckkopieren	60 mm	x	60 mm	60 mm	60 mm zweimotorig
					MOT 4 + Pendeltaster
Ziehklinge	Pneumatisch	Pneumatisch	Pneumatisch	Pneumatisch	Pneumatisch
	+ MOT-Varianten	+ MOT-Varianten	+ MOT-Varianten	+ MOT-Varianten	+ MOT-Varianten
Flächenziehklinge	Einsatzgesteuert	Einsatzgesteuert	Einsatzgesteuert	Einsatzgesteuert	Einsatzgesteuert
	Mit Vor- und Nachtastung	Mit Vor- und Nachtastung	Mit Vor- und Nachtastung	Mit Vor- und Nachtastung	Mit Vor- und Nachtastung
Schwabbeln	Schwenkbar 5° (Standard)	Schwenkbar 5° (Standard)	Schwenkbar 5° (Standard)	Schwenkbar 5° (Standard)	Schwenkbar 5° (Standard)
Nuten	x	x	x	MOT 2	x

-  Standard
-  Option
-  Nicht möglich



TECHNISCHE DATEN

	SPRINT 1327 classic	SPRINT 1327 massiv	SPRINT 1329 massiv	SPRINT 1329 grooving	SPRINT 1329 premium
Maschinenabmessungen					
Gesamtlänge	5195 mm	5195 mm	5696 mm	5696 mm	5696 mm
Gewicht	1980 kg	1980 kg	2200 kg	2200 kg	2200 kg
Vorschubgeschwindigkeit					
Vorschubgeschwindigkeit	10 – 18 m/min	10 – 18 m/min	10 – 18 m/min	10 – 18 m/min	10 – 18 m/min
Arbeitsmaße					
Mindestwerkstücklänge	160 mm	160 mm	160 mm	160 mm	160 mm
Mindestwerkstückbreite	60 mm	60 mm	60 mm	60 mm	60 mm
Werkstückdicke	8 – 60 mm	8 – 60 mm	8 – 60 mm	8 – 60 mm	8 – 60 mm
Kantenstärke	0,4 – 8 mm (15 mm*)	0,4 – 15 mm	0,4 – 15 mm	0,4 – 8 mm (15 mm*)	0,4 – 8 mm (15 mm*)

* mit Werkzeugwechsel

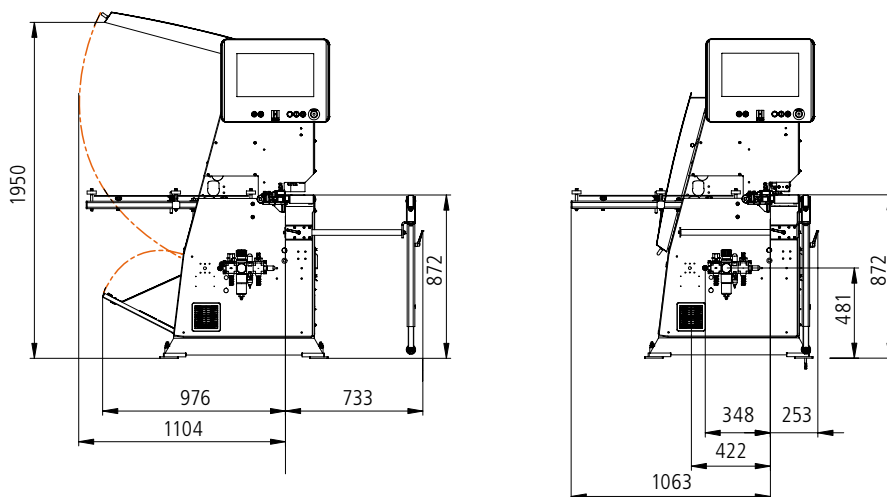

Hochwertige Details

- Schallschutz serienmäßig – dadurch Lärmreduzierung bei der Maschine (Bild 1).
- Automatische Sperrolle für minimalen Werkstückabstand und hohe Produktivität (Bild 2).
- Rollenbahn im Ein- und Auslaufbereich (Bild 3) – kein Zerkratzen empfindlicher Oberflächen.



Intelligentes Returnsystem für mehr Effizienz

Eine perfekte Ergänzung für die SPRINT-Baureihe ist das intelligente HOLZ-HER Returnsystem. Das leistungsstarke Modul zeichnet sich durch hohe Flexibilität im Einsatz aus und amortisiert sich bei allen Losgrößen schnell.

- Zur serienmäßigen Ausstattung gehört eine Dreheinrichtung 90 /180 Grad.
- So transportiert das Returnsystem die Teile sicher, schonend und zuverlässig zum Einlaufbereich der SPRINT zurück bzw. stapelt sie – auch verschachtelt – ab.
- Vorschubgeschwindigkeit von 0 bis 18 m/min., automatische Anpassung an den Vorschub der SPRINT.

Zeitverluste und Staus durch manuelle Entnahme der Werkstücke gehören der Vergangenheit an, der wirtschaftliche Ein-Mann-Betrieb an der SPRINT wird zur Regel.

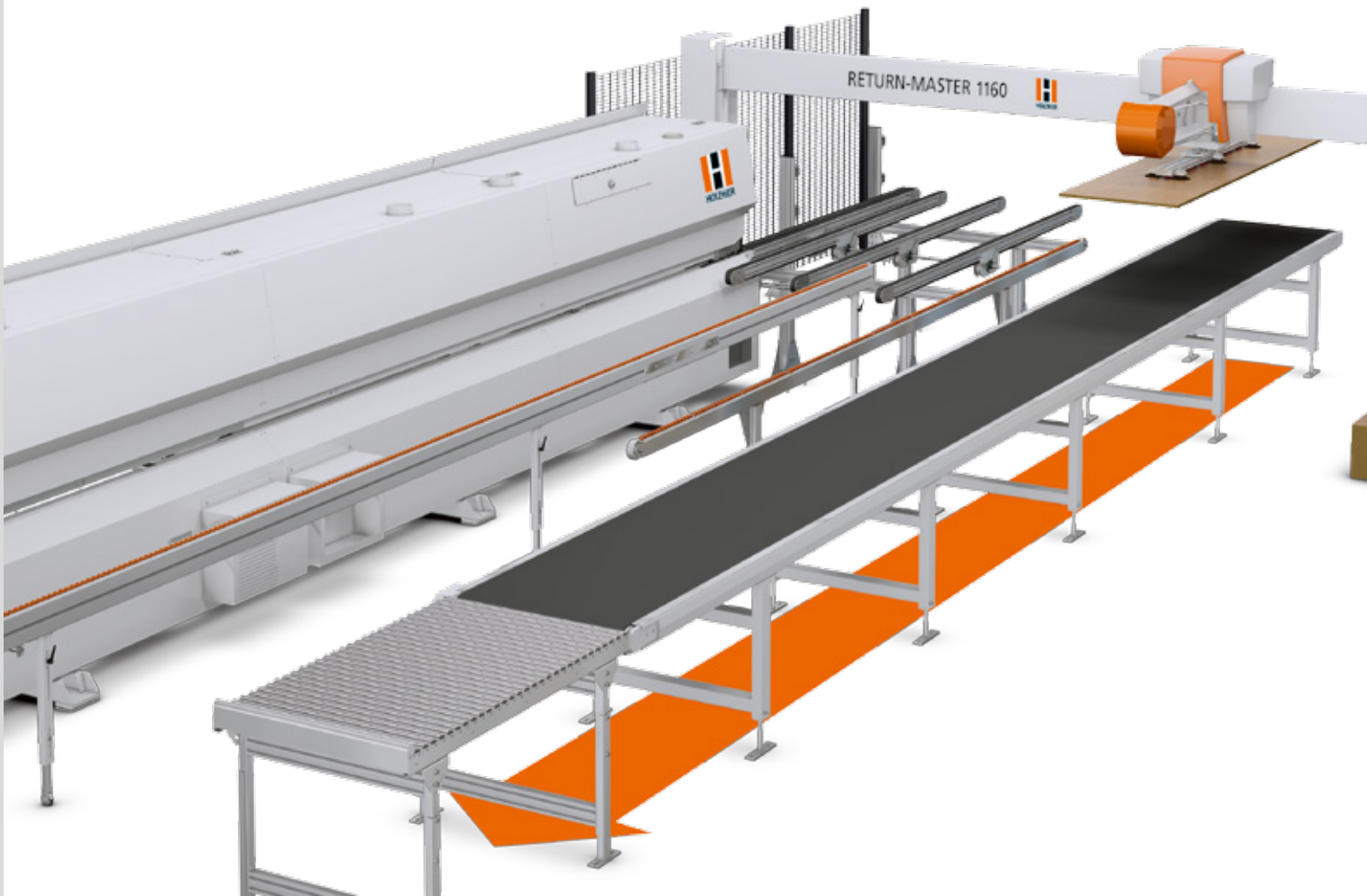

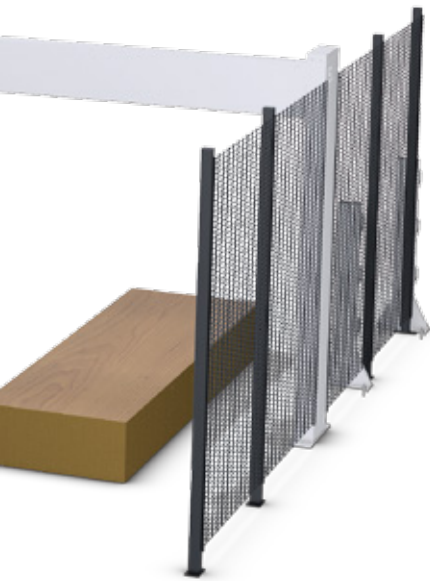
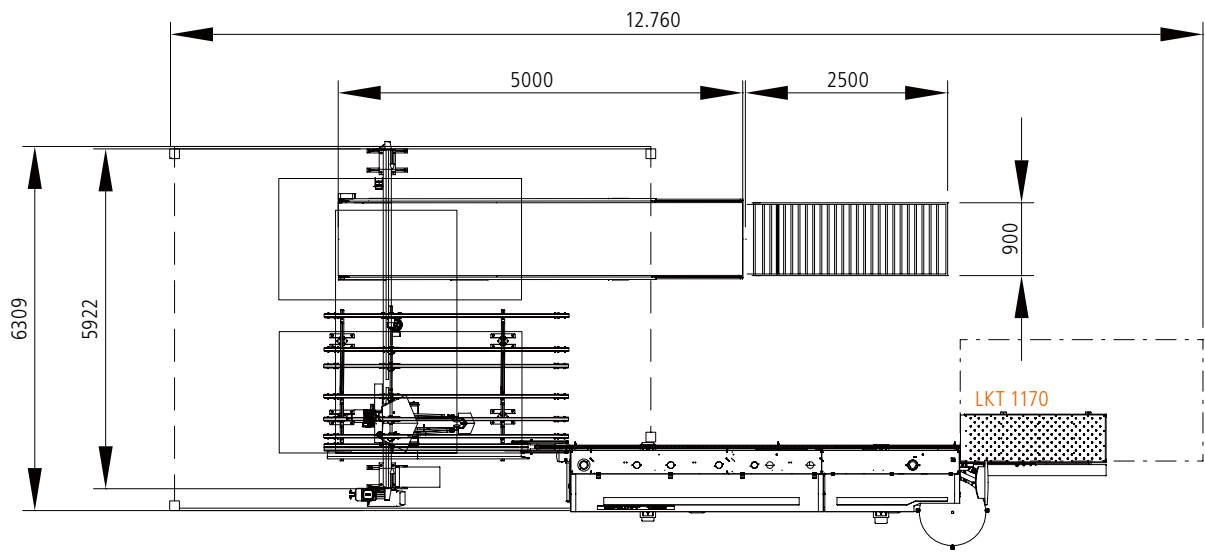

Luftkissentisch für das Plus in der Handhabung

Besonders einfach und materialschonend ist die Zuführung über den optionalen Luftkissentisch. Das Luftpolster ermöglicht das einfache und materialschonende Handling des Werkstücks. Lange Teile können präzise angelegt und in die SPRINT geführt werden.

Produktbroschüren und viele
Videos finden Sie unter
www.holzher.de



Die technischen Daten stellen Richtwerte dar. Änderungen von Konstruktion und Ausstattung vorbehalten, da HOLZ-HER Maschinen ständig weiterentwickelt werden. Die Abbildungen sind unverbindlich. Die Maschinen enthalten zum Teil Sonderausstattungen, die nicht zum serienmäßigen Lieferumfang gehören. Zur besseren Information wurden die Maschinen zum Teil ohne die vorgesehene Schutzhaube abgebildet.

Bildnachweis: © istock: lisegagne | © Fotolia: Alexander Rochau | © Shutterstock: bioraven | © Fotolia.com: Westend61 – »Deutschland, Bayern, München, Männer und Frauen diskutieren im Büro« | © Fotolia.com: Westend61 – »Geschäftsleute in Bürogemeinschaft«

D – HOLZ-HER 3634 45 – Printed in Germany/Imprimé en Allemagne
Drucklegung: 06.10.2017 – Erstausgabe: 26.04.2013

Ihr autorisierter HOLZ-HER-Händler

**HOLZ-HER GmbH**
Plochinger Straße 65
72622 Nürtingen
Deutschland
T +49 (0) 70 22 702-0
kontakt@holzher.com
www.holzher.com

HOLZHER

Ein Unternehmen der WEINIG Gruppe